

한국사회내 '작은 교회' 성도들의 만족도에 대한  
구조방정식모형(SEM) 분석\*

A Study on Determinants of Small Church  
Satisfaction Using Structural Equation  
Model(SEM)

이현철

고신대 기독교교육과 조교수

목 차

1. 서론 | 544
2. 연구방법 | 548
  - 2.1. 연구대상 및 분석자료 | 548
  - 2.2. 연구모형 및 변수 | 551
  - 2.3. 자료 분석 | 553
3. 연구결과 | 553
  - 3.1. 기술통계 분석 | 553
  - 3.2. 작은 교회 성도의 구조방정식모형 분석 | 555
  - 3.3. 작은 교회 성도의 구조방정식 모형 추정 결과 | 556
4. 요약 및 결론 | 560

\* 본 연구는 2017년 한국기독교교육학회 추계학술대회에서 발표되었으며, 해당 연구결과는 대한예수교장로회 고신총회가 수행한 정책보고 『건강한 고신 교회건설을 위한 2012 미조직교회 현황 기초조사』의 분석결과 일부임을 밝혀둔다.



## 한국사회 내 ‘작은 교회’ 성도들의 만족도에 대한 구조방정식모형(SEM) 분석

본 연구는 작은 교회의 일반 성도들을 대상으로 그들의 삶, 신앙, 교회생활 만족도를 조사하고, 그것에 영향을 주는 다양한 요인들을 실증적으로 분석하는 것에 목적을 두었다. 이러한 접근은 작은 규모 교회에 소속된 성도들의 만족도를 결정하는 요인들이 무엇인가를 실제적으로 도출하게 해주는 것과 동시에 이를 바탕으로 작은 규모의 교회와 목회자들에게 그들의 사역에서 무엇을 집중하고, 어떻게 전략을 구축하여 사역해 나갈 것인가에 대한 기초자료를 제공해줄 수 있을 것으로 판단된다. 본 연구의 분석결과에 따르면 통계적으로 변인간 유의미한 경로는 ‘설교 → 성경공부’, ‘설교 → 목사인식’, ‘설교 → 교회만족/공지’, ‘성경공부 → 교회만족/공지’, ‘성경공부 → 목사인식’, ‘목사대화 → 목사인식’, ‘목사인식 → 성도관계’, ‘목사인식 → 교회만족/공지’, ‘교회만족/공지 → 종속(만족도)’, ‘성도관계 → 활동’, ‘성도관계 → 교회만족/공지’, ‘성도관계 → 종속(만족도)’, ‘스트레스 → 종속(만족도)’의 경로이며, 이를 제외한 나머지 경로는 통계적으로 유의미하지 않은 것으로 확인되었다.

*A Study on Determinants of  
Small Church Satisfaction  
Using Structural Equation  
Model(SEM)*

주요어

작은 교회, 미조직교회, 개척교회, 목사, 만족도, 양극화, 구조방정식모형

## Abstract

### A Study on Determinants of Small Church Satisfaction Using Structural Equation Model(SEM)

Prof. Dr. Hyunchul Lee

Recently, the most serious of dilemmas faced by Korean churches is the polarization of the church. Polarization in the Korean church has reached a serious situation. In the aggressive work of the large church, so-called mega church, the work and activities of community-based small churches are lost in “logic of size.” Actually, the congregation gathers around the large church and the small church is in a fact that it is difficult to maintain the church ministries.

In this context, the congregation and pastors of small churches feel relatively deprived when compared with large churches. They understood the meaning of essential faith activities themselves in the context of polarization. For example, because the church to which belongs is a small church, the level of the pastor is low. Or because it is a small church, they understood as a qualitative level of education is low. In addition, because it is a small church, implicitly recognize that can't eventually run a faith.

Therefore, in this research, I investigated various satisfaction

levels, including their lives, faith, church life, for small churches in local units, and analyzed empirically the factors in the church that affected it. These results were an important result informing what determines the satisfaction of the congregation belonging to the small church. And The result was expected to be able to concentrate on working with small churches and pastors and to provide basic ways on how to build strategies for Kingdom of God.

According to the analysis results of this study, the statistically significant paths are as follows. “Preaching → Bible Study,” “Preaching → Perception on Pastor,” “Preaching → Church Satisfaction,” “Bible Study → Church Satisfaction,” “Bible Study → Perception on Pastor,” “Pastoral Conversation → Perception on Pastor,” “Perception on Pastor → Relationship,” “Perception on Pastor → Church Satisfaction Pride,” “Church Satisfaction → Satisfaction,” “Relationship → Activity,” “Relationship → Church Satisfaction,” “Relationship → Satisfaction,” “Stress → Satisfaction.”

**Keywords** | Small church, unorganized church, church planting, pastor, satisfaction, polarization, structural equation model(SEM)

## 1. 서론

최근 한국교회가 직면하고 있는 다양한 수준의 딜레마 중 가장 심각하게 나타나는 것은 교회의 양극화와 관련된 현상들이다. 한국교회 내 교회 간의 양극화 수준은 심각한 수준에 이르고 있으며, 이에 대한 우려의 목소리도 커지고 있다. 소위 메가처치(mega church)로 지칭되는 대형교회들의 공격적인 사역과 수평 이동 속에서 지역 기반의 소규모 교회들의 사역과 활동들이 '사이즈 논리'속 상실되고 있는 것이 현실이다. 실제로 일반 성도들은 대형교회 위주로 몰려들기 시작하고 있으며, 작은 교회들은 교회의 유지 조차도 어려운 상태가 나타나고 있다.<sup>1)</sup>

이러한 맥락 속에서 더욱 안타까운 것은 작은 교회의 성도들 그리고 목회자들이 대형교회와 비교하여 상대적으로 박탈감을 느끼며<sup>2)</sup>, 자신들의 본질적인 신앙 활동 자체에 대한 의미와 가치들도 양극화의 상황 속에서 이해하고 있다는 것이다. 즉, 교회의 규모와 아무런 상관이 없는 본질적인 신앙활동들에 있어서도 교회 사이즈의 메카니즘 속에서 이해하고 있다는 것이다. 이를테면 자신이 속한 교회가 작은 교회이기 때문에 목회자의 수준이 낮은 것이며, 작은 교회이기 때문에 교육의 질적인 수준이 낮으며, 작은 교회이기 때문에 궁극적으로 행복한 신앙생활을 영위하지 못하고 있다는 인식들을 암묵적으로 취하고 있는 것이다. 이와 관련하여 일반성도들은 교회 간 차이에 따른 수평이

1) 크리스천투데이, “수평이동이 ‘양극화’ 야기” VS “선택권은 교인에.....,” 2017년 8월 15일 기사.

2) 장성배, “작은 교회 목회와 선교개발을 위한 조사방법론,” 『신학과 세계』 44(2002), 233-264; 이신철 · 이현철, “한국사회 내 미조직 및 개척교회의 딜레마에 관한 질적연구: 대한예수교장로회(고신)의 도시지역 교회를 중심으로,” 『개혁논총』 25(2013), 215-244; 이영운, “교육목회를 위한 작은 교회들의 연합활동 사례연구,” 『기독교교육정보』 52(2017), 239-272.

동들을 실제로 수행하고 있으며, 이로 인해 작은 교회의 목회자들은 심각한 수준의 정신적인 충격과 목회사역의 딜레마를 경험하고 있었다.<sup>3)</sup>

해당 맥락과 관련하여 일반적인 전제와 고정관념은 작은 교회와 작은 교회 목회자들의 전문성과 사역의 수준이 대형교회의 그것과는 질적으로 차이가 날 것이라는 사항이다. 그리고 작은 규모의 교회에서의 신앙생활은 행복하지 않으며, 힘들고 어려울 것이라는 인식들이 짙게 깔려 있는 것이다. 이는 한국교회의 성장패러다임과 맞물려 더욱 문제를 초래하고 있다.

하지만 신앙생활과 관련된 유의미한 다양한 요소들이 과연 그러한 사이즈의 논리와 메카니즘 속에서만 논의될 수 있는 것이 아님은 분명하다. 다시 말하면 교회의 규모가 크다고 하여 신앙교육의 질적인 수준이 반드시 높게 수행된다고 볼 수 없는 것이며, 교회의 규모가 작다고 하여 해당 교회의 목회자의 사역 활동의 수준이 반드시 질적으로 낮게 수행된다고 볼 수 없다는 것이다. 나아가 교회의 사이즈에 따라 신앙생활의 본질적인 사항들이 결정되는 것도 분명히 아닌 것이다. 이러한 맥락에서 안영혁의 '작은 교회가 더 교회답다'의 문제 의식도 의미가 있는 것이다. 안영혁은 교회성장 및 성장패러다임에 대한 비판적인 대안으로서 작은 교회를 강조해주었으며, 작은 교회를 위한 교육목회 교육과정도 제안한 바 있다.<sup>4)</sup>

이에 본 연구에서는 지역 단위의 작은 교회의 일반 성도들을 대상으로 그들의 삶, 신앙생활, 교회생활을 포함한 다양한 만족도 사항을 조사하고, 그것에 영향을 주는 교회 내 요인들을 실증적으로 분석해본다면 무엇이

3) 현재까지 일반 성도들의 교회이동과 관련하여 성도들의 선택권을 인정해야 한다는 측면 및 교회 간의 선의의 경쟁을 인정해야 한다는 측면과 이에 반하여 수평이동이 양극화를 더욱 조장한다라는 측면의 논리가 첨예하게 대립하고 있는 상황이며, 이와 관련된 심층적인 논의가 요청되고 있는 상황이다. 이신철·이현철, “한국사회 내 미조직 및 개척교회의 딜레마에 관한 질적연구: 대한예수교장로회(고신)의 도시지역 교회를 중심으로”

4) 안영혁, 『작은 교회가 더 교회답다』(서울: 거자씨, 2001); 안영혁, “작은 교회 교육목회 커리큘럼 디자인,” 『신학지남』 82(3)(2015), 207-235.

작은 규모 교회에 소속된 성도들의 만족도를 결정하는가를 알려주는 주요한 시사점을 줄 수 있을 것으로 판단하였다. 이는 작은 규모의 교회와 목회자들에게 그들의 사역에서 무엇을 집중 하고, 어떻게 전략을 구축하여 사역해 나갈 것인가에 대한 기초자료를 제공해줄 수 있을 것으로 판단된다. 또한 한국교회의 성장 둔화와 교회개혁 그리고 곧 한국교회가 직면하게 될 작은 교회의 일반화 현상 속에서 목회사역과 관련된 기초자료를 제공하고자 한다.

쟁점은 본 연구에서 파악하고자 하는 작은 교회의 의미를 어떻게 정의하고 구성하는가이다. 이는 연구결과와 현장 적용의 범위 및 수준에 주요한 영향을 미치는 핵심적인 과업이 될 것이다. 그동안 다양한 수준에서 한국사회 내에서 작은 교회에 대한 논의가 있어왔는데 여기에는 작은 교회, 개척교회, 미자립 교회 등과 같은 유사한 개념들이 혼재하고 있다. 조성돈은 작은 교회를 설립된 기간과는 관계없이 소수의 인원이 모임을 갖는 교회로 보고 있으며, 개척교회는 설립된지는 얼마되지 않았으나 참석인원이 재정이 충분하지 않은 교회, 미자립 교회는 재정적으로 일정한 수준에 미치지 못하는 교회로 보고 있다.<sup>5)</sup> 유재덕은 교회의 규모와 자산, 교육적 구성 요소의 수준, 종합적인 차원에서의 규정 등의 사항으로 작은 교회를 정의하고자 시도하였다.<sup>6)</sup> 그러나 ‘작은’이라는 개념 자체가 문화적이며 상대적인 성격을 지니고 있어 어려움이 발생한다 (양병모, 2007). 이는 외국의 자료들에서도 유사한 사항으로서 연구자들에 따라 작은 교회에 대한 정의가 상이하게 차이가 나고 있으며<sup>7)</sup>, 작은 교회의 유형들도 특징에 따라 구분되고 있다.<sup>8)</sup>

5) 조성돈, “작은 교회와 신학,” 「목회와 신학」 2월호(2010), 46-53.

6) 유재덕, “작은 교회를 위한 기독교교육,” 「기독교교육논총」 30(2012), 51-80.

7) Schaller, L. E., *Small congregation, big potential: Ministry in the small membership church.* (Nashville: Abingdon Press, 2003).

8) Ray, R., *Small Churches are the right size.* (New York: The Pilgrim Press: 1982); Boff, L., *The Base communities reinvent church.*(Trans. Robert R. Barr). (New York: Orbis Book: 1983).



작은 교회에 대한 다양한 정의가 있을 수 있으나 본 연구에서는 연구자가 소속된 총회의 교회 헌법(대한예수교장로회 고신총회)적인 측면을 중심으로 교회분류에 따른 개념을 활용하여 연구를 수행하였다. 이는 언급하였듯이 작은 교회라는 추상적인 개념이 정의 수준에 따라 다양하고, 양적연구 체제 속에서 통일성 있게 정의하기에 쉽지 않기에 교회 헌법 내에서 규정하고 있는 교회분류 사항을 중심으로 작은 교회에 대한 조작적 정의를 수행하였다. 이와 관련된 과정에서 미조직교회의 개념이 적용되었다.

대한예수교장로회 고신총회는 헌법 제2부 관리표준 교회정치 제2장 제13조 개체 교회의 분류에서 미조직 교회를 정의하고 있는데, 기본적으로 각 개체교회는 조직교회와 미조직 교회로 분류한다는 것이다.<sup>9)</sup> 조직교회는 당회에 의해 치리되는 개체 교회이며, 미조직 교회는 당회가 없는 교회로서, 노회가 파송한 당회장에 의해 치리되는 개체교회이다.

여기에서 중요한 것은 당회의 존재유무인데 제2부 관리표준 교회정치 제10장 제113조 당회의 조직 요건은 세례교인 30명이상과 장로의 자격자가 있어야 가능함으로 규정하고 있고, 농어촌교회(면 소재지 제외)는 세례교회(입교인) 20명이상을 요구하고 있다.<sup>10)</sup> 그리고 당회의 개회성수가 장로 2인과 목사 1인으로 구성되어야 할 때 가능해진다.<sup>11)</sup> 그러므로 미조직교회의 경우 세례교인 30명이 되지 못하고 당회가 조직되지 못한 교회이기에 조직교회로서의 규정을 충족하지 못하고 있으며, 교회의 규모적인 측면에서도 안정화 단계에 있는 교회로 보기 힘들다. 이러한 맥락에서 미조직교회에는 개척교회와 개척한지는 오래되었으나 소규모의 교회들이 포진되어 있을 가능성이 매우 높으며, 당회가 구성되지 못한 작은 교회들로 볼 수 있다. 이는 작은

9) 대한예수교장로회 고신총회, 『헌법』 (서울: 대한예수교장로회 고신총회, 2011), 258-259.

10) 대한예수교장로회 고신총회, 『헌법』, 293-294.

11) 대한예수교장로회 고신총회, 『헌법』, 294.

교회라는 추상적인 개념을 분류하는데 있어 유용한 개념적인 접근이 될 것으로 판단된다.

## 2. 연구방법

### 2.1. 연구대상 및 분석자료

본 연구의 연구대상은 대한예수교장로회(고신) 2012년 당시 37개 노회에 소속된 832개 미조직교회를 대상으로 전수조사를 수행하였으며, 응답에 참여한 일반성도들 880명이다. 연구대상의 사례수의 경우 응답 결측치로 인해 이후 분석 과정에서 차이가 있을 수 있음을 밝혀둔다. 현재 고신총회는 2017년 10월 총회에서 노회 구회조정이 있었으며, 설문조사가 수행되었던 당시의 노회 구회에 차이가 있음을 밝혀둔다.

〈표 1〉 대한예수교장로회 고신총회 노회별 참여

	노회	참여교회수	일반성도
1	거창	9	25
2	경기	3	12
3	경남	6	33
4	경남남부	10	32
5	경남중부	6	23
6	경동	9	53
7	경북	3	5
8	경서	6	31
9	경안	14	28
10	경인	5	21

	교회	참여교회수	일반성도
11	김해	4	13
12	남마산	3	15
13	남부산	6	21
14	남서울	2	14
15	대구	5	5
16	대전	4	19
17	동대구	4	31
18	동부산	2	17
19	동서울	1	10
20	마산	4	20
21	부산	2	3
22	북부산	1	9
23	서경	9	43
24	서부산	6	25
25	서울	1	5
26	수도	4	8
27	수도남	4	17
28	울산	4	29
29	울산남	3	16
30	전남동부	3	24
31	전라	9	48
32	전북	5	40
33	제주	1	2
34	중부산	2	13
35	진주	14	61
36	진해	0	0
37	충청	12	54
미기재	*	17	55
총합		203개	880명

〈표 2〉 연령 및 신력에 따른 구분

구분		빈도(명)	%	
연령	30세 미만	113	13.9	815(100)
	30-35세	90	11.0	
	36-39세	79	9.7	
	40-45세	153	18.8	
	46-49세	72	8.8	
	50-55세	95	11.7	
	56-59세	49	6.0	
	60-65세	64	7.9	
	66-69세	22	2.7	
	70세 이상	78	9.6	
신력	원입	6	1.4	434(100)
	학습	18	4.1	
	세례	363	83.6	
	유아세례	33	7.6	
	입교	14	3.2	

\* 사례수의 경우 응답 결측치로 인해 차이가 있음.

분석자료의 경우 대한예수교장로회(고신)에서 개발한 『미조직교회 현황 기초조사』 설문 자료이며, 이는 선행연구를 바탕으로 설문문항이 개발되었다. 개발 과정의 예비단계로서 양적 설문 연구 전문가 3명 및 실천신학 전공 전문가 3명 총 6명의 안면 및 내용타당도와 예비 사전 조사를 거쳐 본 조사 설문문항이 개발되었다. 예비 사전 설문조사의 경우 2012년 2월-3월에 걸쳐 예비조사가 이루어졌으며, 회수된 자료들의 경우 신뢰도 분석을 실시하여 최종 문항으로 확정하였으며, 모두 Cronbach  $\alpha$  .6 이상의 양호한 신뢰도를 나타내었다.

## 2.2. 연구모형 및 변수

본 연구는 작은 교회 성도들의 행복도에 영향을 주는 변인들을 탐색하고, 각 변인의 종속변수에 대한 영향력을 분석하고자 수행되었다. 본 연구에서 사용된 변인(문항)들을 정리하면 다음과 같다.

대한예수교장로회 고신총회의 『미조직교회 현황 기초조사』자료의 문항 중에서 일반성도들의 삶/신앙/교회생활 만족도와 관련된 성도관계, 교회금지, 목사인식, 교회활동, 목사와의 대화, 성경공부, 설교, 스트레스 문항들을 변인으로 삼았다. 이들 변인들의 영향관계를 분석하기 위하여 설정한 연구 모형은 [그림 1]과 같으며, 구체적으로 각 변인들의 문항들을 살펴보면 다음과 같다(모든 문항 Likert 5단계).

먼저 본 연구의 종속변수인 만족도는 3문항으로 “귀하는 일상의 삶에 전반적으로 얼마나 만족하고 있습니까?, 귀하는 교회활동에 전반적으로 얼마나 만족하고 있습니까?, 귀하는 신앙생활에 전반적으로 얼마나 만족하고 있습니까?”, 스트레스는 “교회성장 때문에 목사님(교회)으로부터 스트레스를 받는다, 성도들과 의견충돌이 있어서 스트레스를 받는다, 교회성장 때문이나 자신으로부터 스트레스를 받는다, 교회봉사 및 사역에 대한 부담으로 스트레스를 받는다”의 4문항이다. 설교영역은 “설교를 시작할 때 전 시간의 설교 내용을 환기시킨다, 설교를 통해 성도들에게 은혜를 준다, 설교가 교회와 성도들에게 적절하다”의 3문항, 성경공부 영역은 “성도들이 열성적으로 성경공부 활동을 하도록 격려한다, 성경의 특성을 고려한 적절한 수업 방법(수업자료 및 시설)을 활용한다, 성도들의 능력에 맞게 과제를 내준다, 칭찬, 상등과 같은 방법으로 성도들에게 학습 동기를 준다”의 4문항, 목사와의 대화 영역은 “귀하는 목사님과 다음 항목에 대하여 이야기를 나누십니까? 가정생활/직장 및 사회생활/신앙생활/자녀교육”의 4문항, 교회에서의 활동 영역은 “현재 교회에서는 다음의 모임이 활발하게 진행됩니까? 교회내 교제 프로그램

활동/구역 및 소그룹 활동/지역 봉사활동/전도활동“의 4문항이다.

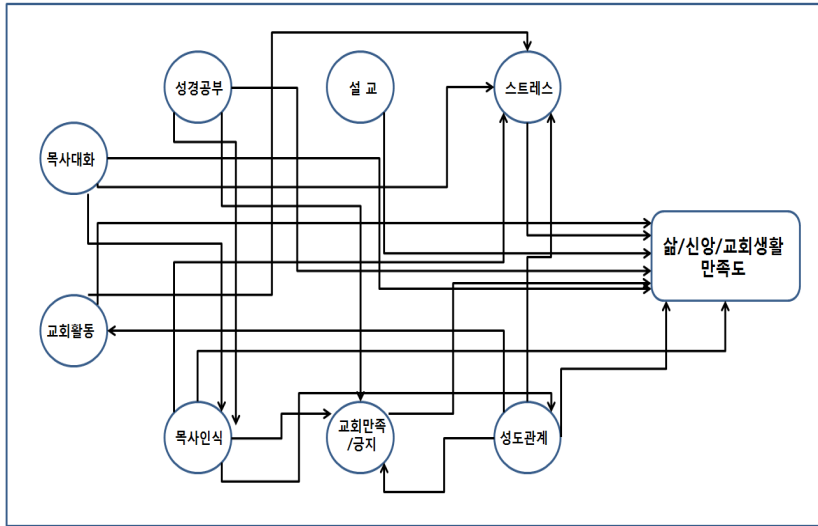

[그림 1] 작은 교회 일반성도의 삶, 신앙, 교회생활 만족도 결정요인 연구모형

다음으로 담임목사에 대한 인식 영역은 ”나는 우리 목사님에 대해서 신뢰를 하고 있다/존경심을 가지고 있다/인격적으로 훌륭하다고 생각하고 있다/감사한 마음을 가지고 있다“의 4문항, 교회만족과 교회금지 영역은 ”나는 우리 교회에서 기대감을 갖고 하루하루를 맞이한다, 나는 다시 선택하더라도 현재 교회에 등록할 것이다, 나는 현재의 교회에서 좋은 신앙적 경험을 한다, 현재 교회에서는 신앙적 성장을 지속적으로 추구하도록 도전을 받는다“의 4문항, 성도관계 영역은 ”나는 교회성도들과 많은 시간을 함께 보내려고 노력하는 편이다, 교회성도들은 나에게 늘 사랑과 애정을 표현한다, 교회성도들과 나는 서로를 잘 이해하는 편이다, 교회성도들과 나는 무엇이든 허물없이 이야기하는 편이다“의 4문항으로 구성하였다. 각 영역의 경우 신뢰도 분석을 실시하여 모든 영역에서 Cronbach  $\alpha$  .6 이상의 양호한 신뢰도를 확인하였다.

## 2.3. 자료 분석

본 연구에서는 작은 교회 성도들의 만족도와 관련된 변인들 간의 영향관계를 분석하기 위하여 SPSS 21.0, AMOS 6.0 프로그램을 사용하였다. SPSS 21.0을 통해 기술통계, 신뢰도분석이 수행되었으며, AMOS 6.0 프로그램을 활용하여서 구조방정식모형(Structural Equation Modeling)이 적용되었다. 이 때 표본의 크기를 고려한 최대우도법(Maximum likelihood estimation)으로 분석하였다.

# 3. 연구결과

## 3.1. 기술통계 분석

본 연구의 기술통계는 다음과 같다. 각 구분된 영역에 대한 평균과 표준편차이며, 이는 사례수의 경우 응답 결측치로 인해 차이가 있다. 작은 교회 성도들의 삶, 교회활동, 신앙생활에 대한 만족도는 3.55~3.61의 3점대의 보통수준의 인식을 보이고 있다.

〈표 3〉 본 연구의 기술통계

구분	문항내용	N	평균	표준편차
만 족 도	- 일상의 삶에 전반적으로 만족하는 정도	790	3.6127	0.70977
	- 교회활동에 전반적으로 만족하는 정도	787	3.5515	0.78038
	- 신앙생활에 전반적으로 만족하는 정도	780	3.6077	0.91763
스트 레스	- 교회성장 때문에 목사님(교회)으로부터 스트레스를 받는다	784	2.0574	0.81838
	- 성도들과 의견충돌이 있어서 스트레스를 받는다	784	1.9388	0.76569

구분	문항내용	N	평균	표준편차
스트레스	- 교회성장 때문에 나 자신으로부터 스트레스를 받는다	778	2.2339	0.89142
	- 교회봉사 및 사역에 대한 부담으로 스트레스를 받는다	769	2.0936	0.83795
설교	- 설교를 시작할 때 전 시간의 설교 내용을 환기시킨다	765	3.4078	1.05401
	- 설교를 통해 성도들에게 은혜를 준다	780	4.1628	0.83898
	- 설교가 교회와 성도들에게 적절하다	777	4.1544	0.78441
성경공부	- 성도들이 열성적으로 성경공부 활동을 하도록 격려한다	763	4.0092	0.89687
	- 성경의 특성을 고려한 적절한 수업 방법/수업 자료 및 시설을 활용한다	739	3.6536	0.93944
	- 성도들의 능력에 맞게 과제를 내준다	721	3.4036	1.01211
목사대화	- 칭찬, 상 등과 같은 방법으로 성도들에게 학습 동기를 준다	731	3.5513	1.02892
	- 가정생활	769	3.2614	1.16283
	- 직장 및 사회생활	757	3.2325	1.20574
	- 신앙생활	772	3.4119	1.13830
교회활동	- 자녀교육	742	3.0836	1.26982
	- 교회내 교제/프로그램 활동	718	3.1797	1.18087
	- 구역 및 소그룹 활동	732	3.3689	1.19759
	- 지역 봉사활동	720	2.8653	1.16386
목사인식	- 전도활동	724	3.3204	1.09295
	- 신뢰를 하고 있다	779	4.3774	0.72509
	- 존경심을 가지고 있다	776	4.3827	0.70512
	- 인격적으로 훌륭하다고 생각하고 있다	776	4.3621	0.72312
교회금지	- 감사한 마음을 가지고 있다	777	4.3642	0.75294
	- 나는 우리 교회에서 기대감을 갖고 하루하루를 맞이한다	787	3.9784	0.87707
	- 나는 다시 선택하더라도 현재 교회에 등록할 것이다	790	4.0797	0.79285
	- 나는 현재의 교회에서 좋은 신앙적 경험을 한다	785	4.0064	0.83526
성도관계	- 현재 교회에서는 신앙적 성장을 지속적으로 추구하도록 도전을 받는다.	785	4.0420	0.85088
	- 나는 교회성도들과 많은 시간을 함께 보내려고 노력하는 편이다	773	3.2730	0.82654
	- 교회성도들은 나에게 늘 사랑과 애정을 표현한다.	775	3.5213	0.75002
	- 교회성도들과 나는 서로를 잘 이해하는 편이다	775	3.5045	0.72223
	- 교회성도들과 나는 무엇이든 허물없이 이야기하는 편이다	773	3.1759	0.85175



### 3.2. 작은 교회 성도의 구조방정식모형 분석

미조직교회 일반성도들의 구조방정식모형 적합도는 <표 4>와 같으며, 연구의 모형과 원 자료의 차이를 나타내는  $\chi^2$  검정을 살펴보면 1550.728이고 자유도는 493이며, 유의수준은 .000으로 두 영역의 차이가 있다. 미조직교회 일반성도 모형의 IFI, CFI, RMSEA는 .930, .930, .050으로 나타나 모형적합도의 기준을 만족시켜주고 있다.

<표 4> 구조방정식모형의 적합도

	$\chi^2$	df	IFI	CFI	RMSEA
연구모형	1550.728	493	.930	.930	.050

다음으로 본 연구모형에서 설정한 측정변수들이 통계적으로 유의미한 결과를 제시하고 있는가를 확인하게 위하여 모수추정치를 살펴보면 <표 5>와 같다. <표 5>에서 확인 할 수 있듯이 모든 측정변수들의 경우 통계적으로 유의미함을 확인 할 수 있어 설정한 잠재변수들을 측정변수들이 통계적으로 유의미한 수준에서 설명하고 있음을 볼 수 있다.

<표 5> 측정모형의 모수추정치

측정변수	만족도	스트레스	설교	성경공부	대화	활동	인식	금지	관계
1	1								
2	.684**								
3	1.194**								
1		1							
2		.977**							
3		1.274**							
4		1.297**							
1			1						
2			1.889**						
3			1.956**						

측정변수	만족도	스트레스	설교	성경공부	대화	활동	인식	금지	관계
1				1					
2				1.076**					
3				.807**					
4				.844**					
1					1				
2					1.011**				
3					.912**				
4					.845**				
1						1			
2						1.105**			
3						1.180**			
4						1.289**			
1							1		
2							1.180**		
3							1.273**		
4							1.216**		
1								1	
2								1.007**	
3								.986**	
4								1.010**	
1									1
2									1.103**
3									1.059**
4									1.041**

\*p<.05 \*\*p<.001

### 3.3. 작은 교회 성도의 구조방정식 모형 추정 결과

본 연구에서 설정한 작은 교회 일반성도의 구조방정식모형이 양호한 모형으로 평가되었으므로 각 변인에 대한 추정결과를 살펴볼 수 있으며, <표 6>은 추정치와 경로를 제시한 것이다.

〈표 6〉 작은 교회 성도 모형의 추정결과

추정변인	효과경로	추정치	표준화 추정치
설교	설교 → 성경공부	2.797**	1.376
	설교 → 목사인식	.623**	.414
	설교 → 교회만족/금지	.403**	.204
	설교 → 스트레스	-.442	-.282
	설교 → 종속(만족도)	-.042	-.029
성경공부	성경공부 → 교회만족/금지	.197**	.203
	성경공부 → 목사인식	.183**	.248
	성경공부 → 종속(만족도)	-.071	-.097
목사대화	목사대화 → 목사인식	.117**	.226
	목사대화 → 스트레스	-.053	-.098
	목사대화 → 종속(만족도)	-.009	-.019
활동	활동 → 스트레스	-.029	-.037
	활동 → 종속(만족도)	.061	.082
목사인식	목사인식 → 성도관계	.784**	.755
	목사인식 → 교회만족/금지	.518**	.395
	목사인식 → 스트레스	-.120	-.115
	목사인식 → 종속(만족도)	.012	.012
교회만족/금지	교회만족/금지 → 종속(만족도)	.279**	.371
성도관계	성도관계 → 활동	.392**	.307
	성도관계 → 교회만족/금지	.242**	.192
	성도관계 → 스트레스	.068	.068
	성도관계 → 종속(만족도)	.248**	.261
스트레스	스트레스 → 종속(만족도)	-.215**	-.228
Squared Multiple Correlations		.400	

\*p<.05 \*\*p<.001

분석결과에 따르면 통계적으로 유의미한 경로로 판단되는 것이 ‘설교 → 성경공부’, ‘설교 → 목사인식’, ‘설교 → 교회만족/공지’, ‘성경공부 → 교회만족/공지’, ‘성경공부 → 목사인식’, ‘목사대화 → 목사인식’, ‘목사인식 → 성도관계’, ‘목사인식 → 교회만족/공지’, ‘교회만족/공지 → 종속(만족도)’, ‘성도관계 → 활동’, ‘성도관계 → 교회만족/공지’, ‘성도관계 → 종속(만족도)’, ‘스트레스 → 종속(만족도)’의 경로이며, 이를 제외한 경로는 통계적으로 유의미하지 않은 것으로 나타났다. 또한 종속변수의 Squared Multiple Correlations .400이다.

일반성도들의 담임목회자의 설교에 대한 인식은 자신들이 경험하고 있는 성경공부 활동에 정적인 영향을 주고 있으며, 나아가 담임목회자에 대한 인식과 교회에 대한 만족과 공지에도 결정적인 영향력을 행사하고 있다. 이와 유사한 맥락에서 담임목회자의 성경공부도 성도들의 교회만족과 공지, 목사에 대한 인식에 정적인 영향력을 주고 있었다.

또한 성도들의 담임목회자와의 대화도 목사인식에 정적인 영향력을 주고 있어 사역 현장 내에서의 목회자들과 성도들 간의 대화의 중요성을 확인할 수 있으며, 담임목회자에 대한 인식은 작은 교회 성도들 간의 관계에도 영향을 주고 있었다. 이는 성도들의 교회만족과 공지에도 정적인 영향력을 행사하고 있어 흥미롭다.

한편, 성도들의 미조직교회 성도들과의 관계성도 의미 있는 변수로서 확인할 수 있는데 성도들의 관계는 그들이 교회 내 활동에 대한 인식, 교회만족과 공지, 그리고 자신들의 삶, 신앙, 교회생활 전반의 만족도에도 정적인 영향력을 행사하고 있었다. 또한 교회만족과 공지 그리고 스트레스는 성도들의 삶, 신앙, 교회생활 만족도에 영향을 주고 있었는데 교회만족과 공지는 종속변수에 정적으로, 스트레스는 부적인 영향력을 행사하고 있어 시사하는 바가 크다고 할 수 있다.

다음으로 <표 7>은 작은 교회 일반성도의 직접, 간접, 전체효과를 의미하며,

이를 통해서 좀 더 구체적으로 종속변수에 미치는 변인들의 영향력을 살펴볼 수 있다.

〈표 7〉 작은 교회 일반성도 모형의 전체, 직접, 간접효과

전체효과									
	설교	목사대화	성경공부	목사인식	성도관계	활동	스트레스	교회자금	만족도
성경공부	1.376	.000	.000	.000	.000	.000	.000	.000	.000
목사인식	.755	.226	.248	.000	.000	.000	.000	.000	.000
성도관계	.570	.171	.187	.755	.000	.000	.000	.000	.000
활동	.175	.052	.058	.232	.307	.000	.000	.000	.000
스트레스	-.337	-.114	-.018	-.073	.056	-.037	.000	.000	.000
교회자금	.891	.122	.337	.540	.192	.000	.000	.000	.000
만족도	.418	.104	.089	.445	.345	.090	-.228	.371	.000
직접효과									
성경공부	1.376	.000	.000	.000	.000	.000	.000	.000	.000
목사인식	.414	.226	.248	.000	.000	.000	.000	.000	.000
성도관계	.000	.000	.000	.755	.000	.000	.000	.000	.000
활동	.000	.000	.000	.000	.307	.000	.000	.000	.000
스트레스	-.282	-.098	.000	-.115	.068	-.037	.000	.000	.000
교회자금	.204	.000	.203	.395	.192	.000	.000	.000	.000
만족도	-.029	-.019	-.097	.012	.261	.082	-.228	.371	.000
간접효과									
성경공부	.000	.000	.000	.000	.000	.000	.000	.000	.000
목사인식	.341*	.000	.000	.000	.000	.000	.000	.000	.000
성도관계	.570*	.171*	.187*	.000	.000	.000	.000	.000	.000
활동	.175	.052	.058	.232	.000	.000	.000	.000	.000
스트레스	-.055	-.016	-.018	.042	-.011	.000	.000	.000	.000
교회자금	.687*	.122*	.134*	.145*	.000	.000	.000	.000	.000
만족도	.447**	.123	.186**	.433**	.084**	.009	.000	.000	.000

\*p<.05 \*\*p<.001

## 4. 요약 및 결론

본 연구는 작은 교회의 일반 성도들을 대상으로 그들의 삶, 신앙, 교회생활 만족도를 조사하고, 그것에 영향을 주는 다양한 요인들을 실증적으로 분석하는 것에 목적을 두었다. 이러한 접근은 작은 규모 교회에 소속된 성도들의 만족도를 결정하는 요인들이 무엇인가를 실제적으로 도출하게 해주는 것과 동시에 이를 바탕으로 작은 규모의 교회와 목회자들에게 그들의 사역에서 무엇을 집중 하고, 어떻게 전략을 구축하여 사역해 나갈 것인가에 대한 기초자료를 제공해줄 것으로 판단된다.

본 연구의 분석결과에 따르면 통계적으로 변인간 유의미한 경로로 판단되는 것이 ‘설교 → 성경공부’, ‘설교 → 목사인식’, ‘설교 → 교회만족/공지’, ‘성경공부 → 교회만족/공지’, ‘성경공부 → 목사인식’, ‘목사대화 → 목사인식’, ‘목사인식 → 성도관계’, ‘목사인식 → 교회만족/공지’, ‘교회만족/공지 → 종속(만족도)’, ‘성도관계 → 활동’, ‘성도관계 → 교회만족/공지’, ‘성도관계 → 종속(만족도)’, ‘스트레스 → 종속(만족도)’의 경로이며, 이를 제외한 나머지 경로는 통계적으로 유의미하지 않은 것으로 확인되었다. 이를 바탕으로 작은 규모의 교회와 목회자들에게 그들의 사역에서 무엇을 집중 하고, 어떻게 전략을 구축하여 사역해 나갈 것인가에 대한 기초자료를 제공해보는다면 다음과 같다.

첫째, 작은 교회와 목회자들이 본질적으로 집중해야 할 것은 ‘정확무오한 하나님의 말씀’이다. 본 연구결과를 통해 목회사역에 있어 무엇보다 중요한 것이 하나님의 말씀이며, 이와 관련된 실제적인 측면으로서 설교와 성경공부의 중요성을 재확인해주고 있다. 목회자들에게 있어 무엇보다도 하나님의 말씀을 선포하는 설교와 그 말씀에 근거한 성경공부가 철저하게 준비되어 사역할 필요가 있는 것이다. 본 연구결과는 작은 교회 목회자들이 하나님의

말씀을 신실하게 가르치고 전달하는 과업 그리고 그와 관련된 활동을 최우선 가치로서 사역해야 한다는 상식적인 내용을 실증적/계량적으로 재확인시켜 주고 있는 것이다. 성도들은 목회자의 말씀 선포와 성경공부를 통해서 신앙이 성장하며, 자신이 속한 교회의 만족과 긍지를 가지게 만들어주는 것이다.

둘째, 작은 교회 목회자들에 대한 정통적 신학에 기반 한 목회상담적 역량의 필요성이다. 실증적인 연구결과를 통해서 작은 교회 성도들과 담임목회자와의 대화는 목사에 대한 인식에 정적인 영향력을 주고 있어 사역 현장 내에서의 목회자들과 성도들 간의 대화의 중요성을 확인해주고 있다. 최근 목회상담과 관련된 사역 현장의 요구가 강하게 이루어지고 있는데, 이는 단순히 목회자와 성도들 간의 일상적인 대화의 수준을 넘어 성도들의 삶에 존재하고 있는 상처와 아픔들을 보듬어 줄 수 있는 목양으로서의 상담이 요청됨을 시사하는 것이다. 사역 현장을 위한 건강한 목회상담학적인 접근과 재교육이 필요하며, 전문적인 수준이 아니더라도 기초적인 목회상담 역량을 길러낼 수 있는 재교육과 신학교 차원 실제적인 지원이 요청된다.

셋째, 작은 교회 목회자들의 건강한 자기관리와 긍정적 인식 형성에 대한 중요성을 강조할 필요가 있다. 성도들의 경우 목회자에 대한 개인적 차원의 인식이 성도간의 관계성에 영향력을 줄 수 있음을 볼 때 목회자가 사랑과 존경을 받고 있는 것이 교회 내 관계적 차원의 풍토에도 영향을 주고 있어 흥미롭다. 이는 교회 내 목회자의 역할과 그에 대한 인식이 결국은 공동체 전체의 관계성을 좌우할 수도 있음을 시사하는 것으로 그만큼 목회자의 삶과 성도들로부터의 평가가 교회에 미치는 영향력이 크다는 것을 보여주는 대목이다. 그러므로 작은 교회 목회자들은 철저한 삶의 모범과 자기관리를 통해 성도들로부터 존경과 인정을 받을 필요가 있으며, 이는 장기적인 목회 사역에 있어서 강조되어야 할 부분이다.

넷째, 교회 내 성도들 간의 관계 개선에 대한 다양한 프로그램의 적용이 수행되어야 한다. 작은 교회 목회자들의 경우 성도들의 관계성 개선을 위한

교회 내 다양한 교제 프로그램과 그와 관련된 노력을 수행해야한다. 성도들의 관계성을 방해하는 다양한 역기능적 활동과 분위기에 민감하게 반응하고, 이를 개선하기 위한 노력에 소홀히 해서는 안 되는 것이다. 이는 매우 상식적인 사항을 실증적으로 확인해준 것으로 볼 수 있는데 작은 교회는 그 규모적인 특성으로 인해 성도들 간의 관계적 질적인 수준과 분위기가 전체 집단에 영향을 줄 수 있다는 것이다. 이는 실증적인 결과로서 성도들의 관계의 수준은 교회 내 활동에 대한 인식, 교회만족과 긍지, 그리고 자신들의 삶, 신앙, 교회생활 전반의 만족도에 정적인 영향력을 행사하고 있기에 중요하게 다루어야 할 영역으로 볼 수 있다.

다섯째, 작은 교회 목회자들은 성도들로 하여금 자신이 속한 교회에 대한 만족과 긍지를 가질 수 있도록 노력해야 할 것이다. 연구결과를 통해서 확인할 수 있듯이 성도들의 교회에 대한 만족과 긍지는 자신들의 삶, 신앙, 교회생활 만족도에 유의미하게 영향을 주고 있었다. 그러므로 작은 교회 목회자들은 이에 대한 전략적인 행보가 요청되는 것이다. 하지만 사역 현장의 현상적인 상황은 이에 대한 개선을 쉽사리 허락해주지 않고 있는데, 작은 교회가 사이즈 논리 속에서 성도들에게 만족과 긍지를 주기가 쉽지 않기 때문이다. 그러므로 작은 교회 목회자들은 사이즈 메카니즘에 의한 만족과 긍지의 개선이 아니라 차별적인 차원에서 교회의 내면적이고, 본질적인 요소에 기반한 만족과 긍지의 전략을 구축할 필요가 있을 것이다. 이를 테면 교회의 사역 철학, 목회자의 설교 및 사역 방향, 구성원들이 공유하는 비전과 교회론 등등 사이즈 논리와는 차별적인 차원에서 자신들의 교회가 가지고 있는 독특한 정체성과 철학을 세우는 것이다. 이와 관련하여 연구자는 우리가 고백하고 있는 개혁신앙의 철저한 계승과 그에 기반 한 교회사역을 통해서 개혁교회로서의 정체성을 더욱 공고히 할 것은 제안한다.

여섯째, 작은 교회는 성도들의 교회 내 스트레스에 민감하게 대응하고 이를 경감할 수 있는 방안에 집중할 필요가 있다. 작은 교회 성도들의 교회



내 스트레스는 종속변수에 부적인 영향력을 행사하고 있었으며, 이는 성도들의 삶, 신앙, 교회생활에 부정적인 영향력을 주고 있음을 의미하는 것이다. 스트레스와 관련된 문항이 교회성장, 성도간의 의견충돌, 교회봉사 및 사역에 대한 부담 등으로 구성됨을 고려할 때 작은 교회 성도들이 경험하고 있는 딜레마와 스트레스가 무엇인가를 목회자들은 살펴볼 필요가 있다. 물론 작은 교회가 직면하고 있는 사역적 상황이 교회의 양적 성장에 대한 강조를 외면할 수는 없지만 무조건적인 전도와 비합리적인 봉사/헌신의 강요는 성도들로 하여금 자신들의 삶, 신앙, 교회생활에 부정적인 영향이 됨을 목회자들은 염두에 두면서 사역을 해야 할 것이다.

## 참고문헌

- 대한예수교장로회 고신총회, 『헌법』. 서울: 대한예수교장로회 고신총회, 2011.
- 안영혁, “작은 교회 교육목회 커리큘럼 디자인” 『신학지남』 82(3) (2015): 207-235.
- 안영혁, 『작은 교회가 더 교회답다』. 서울: 겨자씨, 2001.
- 유재덕, “작은 교회를 위한 기독교교육.” 『기독교교육논총』 30 (2012): 51-80.
- 이신철·이현철. “한국사회 내 미조직 및 개척교회의 딜레마에 관한 질적연구: 대한예수교장로회(고신)의 도시지역 교회를 중심으로.” 『개혁논총』 25 (2013): 215-244.
- 이신철·이현철 『건강한 고신 교회건설을 위한 2012 미조직교회 현황 기초조사』. 천안: 고려신학대학원. 2013.
- 이영운. “교육목회를 위한 작은 교회들의 연합활동 사례연구.” 『기독교교육정보』 52 (2017): 239-272.
- 장성배. “작은 교회 목회와 선교개발을 위한 조사방법론.” 『신학과 세계』 44 (2002): 233-264.
- 조성돈, “작은 교회와 신학.” 『목회와 신학』 2월호 (2010): 46-53.
- 크리스천투데이. “수평이동이 ‘양극화’ 이야기” VS “선택권은 교인에.....” 2017년 8월 15일 기사.
- Boff, L. *The Base Communities reinvent Church*. (Trans. Robert R. Barr). New York: Orbis Book: 1983.
- Ray, R. *Small Churches are the Right Size*. New York: The Pilgrim Press: 1982.
- Schaller, L. E. *Small Congregation, Big Potential: Ministry in the Small Membership Church*. Nashville: Abingdon Press, 2003.